

RAVAS-1100

Handhubwagen mit Basis-Wiegefunktionen



VORTEILE:

- Das Grundmodell von RAVAS, preiswert und robust
- Unempfindlich gegen Stöße und Vibrationen
- Schutzklasse IP 65, geeignet für den Außenbereich
- Kontrollwiegungen im Wareneingang, Warenausgang, Lager und in der Produktion

Top-Qualität

Für die Industrie



RAVAS ECONOMY LINE

RAVAS

FUNKTIONEN

- Automatische und manuelle Nullkorrektur
- Brutto- / Nettowiegung
- Addierspeicher mit fortlaufender Nummerierung
- Fehlermeldungen im Display
- Automatische Abschaltung nach 3 Minuten Nichtgebrauch
- LoBat Meldung im Display

STANDARD SPEZIFIKATIONEN

- Wiegekapazität 2.000 kg
- Anzeigeschritt 1 kg
- Max. Abweichung 0,1% der gehobenen Last
- Anzeige LCD, Ziffernhöhe 18 mm
- Folientastatur 4 Funktionstasten
- Schutzklasse Lastzellen nach IP67
Anzeigegerät nach IP65
- Lenkräder Gummi
- Lasträder Polyurethan, Tandem
- Farbe rot (RAL 3000), Epoxy-Lackierung
- Eigengewicht 104 kg
- Stromversorgung 4 x 1,5V AA-Batterien
(Standardversion),
12V / 1,2 Ah-Akku integriert, inkl.
Ladegerät, bei geeichter Version
- Betriebszeit bei 5 Wiegungen am Tag beträgt die
Betriebszeit der Batterien ca. 6
Monate (Standardversion),
ca. 35 Std. geeichte Version
- Pumpe Schnellhub

ABMESSUNGEN IN MM

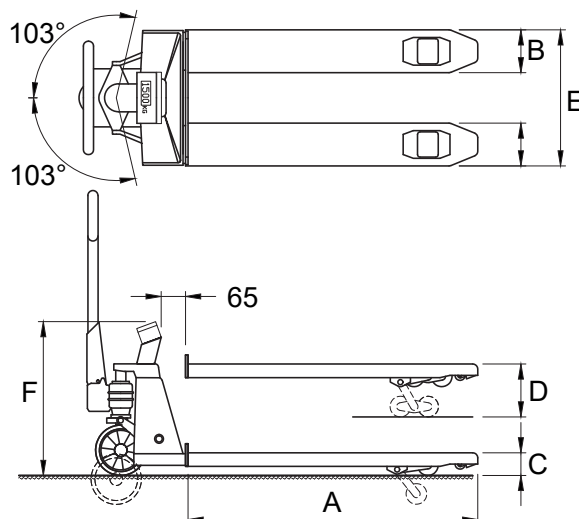

A	Gabellänge	1150 mm
B	Gabelbreite	180 mm
C	Gabelhöhe, gesenkt	85 mm
D	Gabelhöhe, max.	200 mm
E	Breite über die Gabeln	555 mm
F	Höhe Oberkante Anzeige	600 mm



Management
System
ISO 9001:2015
ISO 14001:2015
ISO 45001:2018
www.tuv.com
ID 000037200

OPTIONEN*

- Thermo-Einbaudrucker 6V
- Geeichte Ausführung, Klasse OIML III
(inkl. integriertem Akku 12V / 1,2 Ah und Ladegerät)
- Weitere Optionen auf Anfrage

RAVAS GmbH

Aspastraße 25, D-59394 Nordkirchen, Deutschland

T. + 49 (0)2821 23583, F. + 49 (0)2821 22596

backoffice@ravas.com, www.ravas.de

* Die Verwendung von Optionen kann die zugehörigen Spezifikationen ändern rev.20200511. Änderungen vorbehalten.

RAVAS